

# 2012 X30 Challenge 車両規定

X30クラス ・ X30ジュニアクラス

## (1) エンジン:

IAME PARILLA X30 JPのみの使用とし、一切の変更・改造は禁止される。  
また、全ての部品、取り付けは工場出荷時の状態から変更は認められない。  
シリンダーヘッドの上面に「JAP」の刻印があるものに限る。  
シリンダーガスケットはメーカー純正の0.4mm(部品番号 EBP-125045)のみの使用に限る。  
メーカー純正オプションの0.2mm(部品番号 EBP-125046)は使用を禁止する。  
リードペダルはメーカー純正グラスファイバー製0.3mm(部品番号 X3011840)のみの使用に限る。  
メーカー純正オプションのカーボン製(部品番号 F-11840-C/F-11841-C)は使用を禁止する。  
クラッチドラム、クラッチシューはX30純正部品のみの使用に限る。  
部品番号 クラッチドラム X30125550 クラッチシュー X30125840

メーカー純正以外で使用出来る部品は以下の通りとする。  
オイルシール、ドライブスプロケット、スモールエンドベアリング、ビックエンドベアリング、  
サークリップ、ケースベアリング、バランスシャフトベアリング6005/6202、ボルト、ナット、ワッシャー  
コンロッドワッシャー

## (2) 吸気系統:

キャブレターはX30純正部品のTryton HB27のみの使用を可能とし、改造は一切認められない。  
メーカー純正以外で使用出来る部品は以下の通りとする。  
メタルダイヤフラム、ポンプダイヤフラム、ダイヤフラムガスケット、インレットニードル&ガスケット  
メタリングレバー、メタリングレバーピン、インレットスプリング、ストレーナカバー、  
ストレーナカバーガスケット、ストレーナスクリーン、ニードルスクリューOリング

### インレットサイレンサー

X30純正品(部品番号10743または部品番号10751-A)もしくは以下の物の使用を可能とする。

「JAF国内カート競技車両規則第2章第8条21(吸気消音器)」に従った、  
CIK/FIA公認(登録)のインレットサイレンサーの装着が義務付けられる。

ただし、1つのチューブ径は以下のものに限る。

2003年以前のモデルは22mm

2004年以降のモデル(フィルター付)は23mm

なお、インレットサイレンサー(吸気消音器)本体の改造は禁止される。

## (3) マフラー:

使用できるマフラーは当該エンジン指定のメーカー純正マフラー(マフラーキャップを含む)に限る。

マフラーキャップはIAME 刻印のあるものとし、改造は認められない。

メーカー純正以外で使用出来る部品は以下の通りとする。

エキゾーストジョイント(ジャバラ)、エキゾーストガスケット、エキゾーストスプリング

エキゾーストパイプは修理の為に溶接は可。

## (4) ラジエーターパーツ:

ラジエーター本体と取り付けステーは以下のものに限る。

X30標準ラジエーター 350mmX198mm (部品番号 T-8000A)

X30標準ラジエーターサポートKIT (部品番号 T-8133-C)

X30純正オプション ラジエーター 410mmX198mm (部品番号 T-8000B)

X30純正オプション ラジエーターサポートKIT (部品番号 T-8135-C)

ただし、補助ステー(下図②)およびフレーム本体への取付ステー(下図③)は銘柄を自由とする。

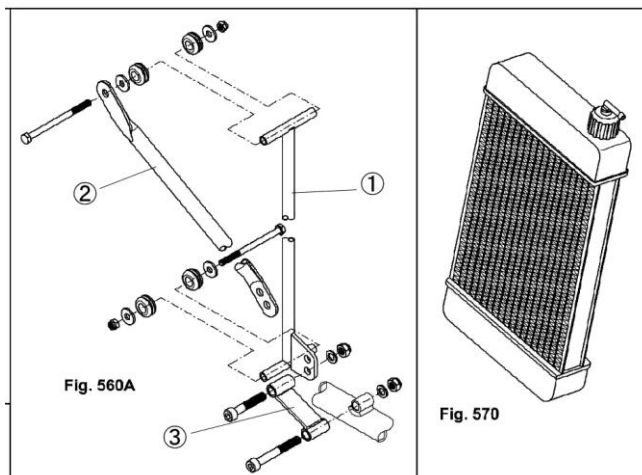

ウォーターポンプ、プーリーはメーカー純正部品の使用に限る。  
サーモスタットは純正部品の使用に限る。  
サーモスタットの着脱は自由とする。

メーカー純正以外で使用出来る部品は以下の通りとする。  
ラジエターホース、ウォーターポンプベルト(Oリング)、  
ウォーターポンプインナーパーツ(オイルシール、ベアリング)

#### (5)電気系統

改造は一切禁止する。

コントロールユニットはREVリミット15500RPMの物に限る。(部品番号 X30125930)

バッテリーの搭載方法はシャーシフレームの周辺、またはフロアに設置する。

バッテリーボックスは銘柄自由。

バッテリー搭載クランプはしっかり固定できる物であれば銘柄自由。

メーカー純正以外で使用出来る部品は以下の通りとする。

バッテリー、プラグ、プラグキャップ、コイルアースケーブル

#### (6)最低重量:155kg

## 【大会・競技・ポイント規定】

### 1、大会規定

- 1) X30 Challengeシリーズは以下の全国7会場にて開催される。各コース毎にポイント対象レースが5レース設定され、その大会で入賞することでポイントを獲得することが出来る。また、各コース毎に特別戦が1戦ずつ設定され、特別戦はポイントが2倍になる大会となる。  
SUGO西コース ツインリンクもてぎ北ショートコース 榛名モータースポーツランド APGオートパラダイス御殿場 瑞浪レイクウェイ 鈴鹿サーキット国際南コース 琵琶湖スポーツランド
- 2) 各コースの大会日程、特別戦日程については別紙カレンダーにて記載する。
- 3) クラスは以下の通り2クラスとする。  
X30 クラス : 当該年度15歳以上  
X30ジュニア クラス : 当該年度13～15歳
- 4) 参加資格 JAFカート国内B以上  
JAFジュニアA以上 (当該年度13歳以上)
- 5) 参加定員 各主催コースの定めるところとする。
- 6) ポイントはどのコースにて入賞(8位まで)しても付与され、X30 Challengeシリーズは従来のコース単位のシリーズとは異なり、日本全国の選手が争うシリーズとなる。
- 7) 出場した大会にて与えられたチャレンジポイントは全戦有効とする。

### 2、競技の方式

競技は公式練習、タイムトライアル、予選1ヒート、決勝1ヒートによって構成され、決勝ヒートの結果によって最終順位を決定する。

### 3、最低成立台数

各クラスの最低成立台数は4台とする。

### 4、混走開催

1つのクラスにて主催コースが規定する最低台数に満たない場合に混走させることが出来る。  
混走の際には、X30 Challengeポイントはクラス別に順位が与えられ、相応した順位のポイントが付与される。

### 5、ポイント規定

- 1) ポイントはX30 Challenge専用サイトにてメンバー登録している競技参加者に与えられる。
- 2) 決勝ヒート完走した選手のうち、上位8名の選手に下記のチャレンジポイントが与えられる。  
1位:10pts・2位:7pts・3位:6pts・4位:5pts・5位:4pts・6位:3pts・7位:2pts・8位:1pts
- 3) 参加台数が8台に満たない場合も与えられるポイントは変わらない。
- 4) X30 Challenge対象レースにおいて獲得したX30 Challengeポイントにより以下の商品券を受け取る権利を有することが出来る。  
※但し専用サイトにてメンバー登録を終えているものに限る。  
50P : X30 チャレンジタイヤ&パーツ購入補助券3万円分  
35P : X30 チャレンジタイヤ&パーツ購入補助券2万円分  
20P : X30 チャレンジタイヤ&パーツ購入補助券1万円分  
希望のポイントに貯まると専用サイトにて申請することで受け取ることが出来る。<http://www.x30world.jp/>  
補助券として使用してもランキングを争うポイントが目減りすることはありません。

## 【車両規定】

### 1、カート

エンジン規定に記載される当該エンジンを搭載し、「JAF国内カート競技車両規則」に合致する第1種競技車両であり、使用するシャシーはCIK-FIA公認またはJAF公認を取得している製造者によって製造されたものとする。その他の部分についてはFS125部門に準ずる。

・タイヤ FS125に準ずる。

住友ゴム工業株式会社 <ドライ用> S L 6  
<ウエット用> S L W 2

・重量 FS125に準ずる。

最低重量 X30クラス 155kg  
X30ジュニアクラス 155kg

### 2、エンジン

・エンジン FS125に準ずる。

IAME Parilla X30のみの使用とし、一切の変更・改造は禁止される。

また全ての部品、取付は工場出荷時の状態から変更は認められない。

クラス	年齢	最低重量	エンジン規定	シャシー規定	タイヤ規定	
					スリック	ウエット
X30ジュニア	当該年度 13歳～15歳	155kg	IAME Parilla X30	CIK-FIA公認またはJAF公認 第1種競技車両 フロントブレーキ禁止	SL6	SLW2
X30	当該年度 15歳以上					

